



## Szafa Masztowa Hermetyczna Z Płytą Montażową Seria SZMH - zewnętrzna

Szafa masztowa hermetyczna z płytą montażową dedykowana do montażu na zewnątrz, mająca zastosowanie m.in. w sieciach dostępowych, teleinformatycznych, teletechnice i energetyce wraz z systemami automatyki i sterowania.



wizualizacja zamkniętej szafy masztowej hermetycznej  
serii SZMH

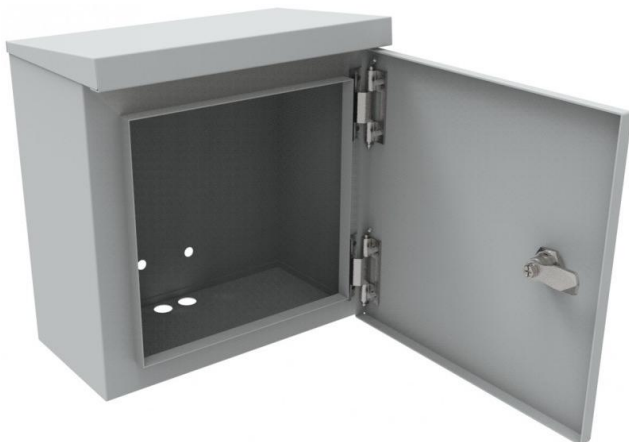

wizualizacja otwartej szafy masztowej hermetycznej  
serii SZMH

### cechy główne:

- szafy masztowe dedykowane do montażu na zewnątrz, stosowane w sieciach dostępowych wraz z systemami automatyki i sterowania,
- obudowa wyposażona w płytę montażową umożliwiającą zamontowanie niezbędnej aparatury sterowniczej we wnętrzu,
- hermetyczna konstrukcja zapewnia wysoki stopień ochrony przed negatywnym wpływem czynników atmosferycznych oraz przed ingerencją osób nieupoważnionych,
- pozwala na optymalne zarządzanie kablami i bezpieczne przechowywanie sprzętu sieciowego,
- zastosowanie dławnicy PG13,5 umożliwia wprowadzenie okablowania ( $\varnothing$  8 - 12 mm),
- szafy wyposażone w pojedyncze drzwi, zamykane na zamek o powtarzalnym lub różnorodnym kodzie klucza w zależności od preferencji,
- maksymalny kąt otwarcia drzwi przednich do 120°,
- przeznaczona do montażu na maszcie o średnicy 35 - 50 mm lub na ścianie,
- obudowa przystosowana do wprowadzenia okablowania od dołu,
- blacha Magnelis® jest jedyną powłoką metaliczną certyfikowaną do stosowania w środowisku C5, która zapewnia trwałość i ochronę przed korozją.

### elementy wyposażenia:

- dławnica kablowa PG13,5 (wg konfiguracji).

### wyposażenie opcjonalne:

- uchwyt masztowy ze stali INOX,
- płyta montażowa.

### normy i certyfikaty:

- klasa palności V0 wg UL 94,
- stopień szczelności IP 65 wg PN-EN 60529,
- stopień ochrony IK 10 wg PN-EN 62262,
- REACH Nr 1907/2006/EC,
- RoHS 2011/65/UE.

*Producent zastrzega sobie prawo do dokonywania modyfikacji i udoskonalania produktu.  
W związku z tym przedstawione na rysunkach i fotografiach produkty nieznacznie mogą odbiegać od stanu rzeczywistego.*



## Szafa Masztowa Hermetyczna Z Płytą Montażową Seria SZMH - zewnętrzna

### parametry techniczne:

SZMH-PM	30
wymiary (szer. x wys. x głęb.) [mm]	300 x 320 x 180
wejście kablowe	dławnica kablowa PG13,5
średnica wejścia kablowego [mm]	ø 22,5mm ( 2x dół )
typ drzwi	jednoskrzydłowe
drzwi przednie / tylne	pełne
zdejmowane osłony boczne	NIE
termostat	TAK ( wyposażenie opcjonalne )
szczególności uziemienia	drzwi, dach
typ montażu	zewnętrzny, maszt, naścienny
zakres temperatur eksploatacji [°C]	od -40 do +70
stopień szczelności IP	IP 65
stopień ochrony IK	IK 10
klasa palności	V0 wg UL 94
waga [kg]	~5
wykonanie	blacha Magnelis® lakierowana proszkowo
dostępne kolory	RAL7035



## Szafa Masztowa Hermetyczna Z Płytą Montażową Seria SZMH - zewnętrzna

### rzuty techniczne:

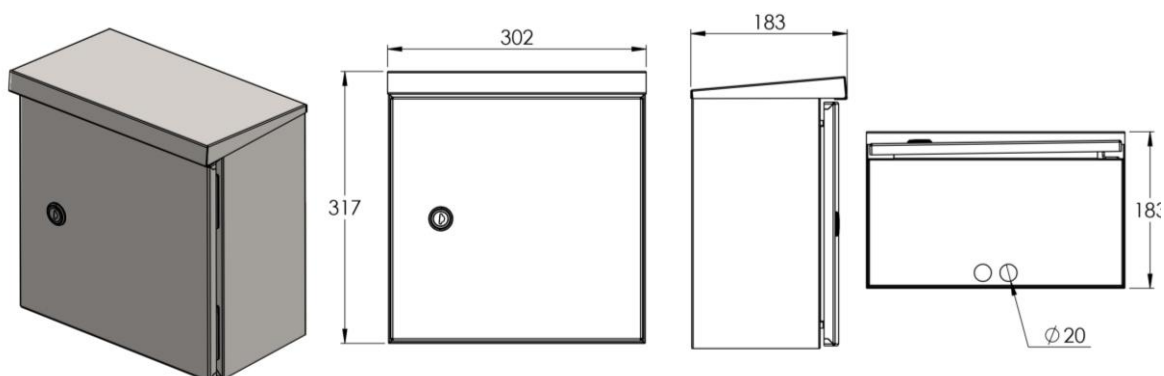

### konfiguracje do zamówienia:

KOD	OPIS
SZMH-300/320/180-P-PM-S-R7035	Szafa masztowa z płytą montażową, SZMH-300/320/180-P-PM, zewnętrzna, hermetyczna, drzwi pełne, jednoskrzydłowe, 300x320x180mm (SxWxG), Magnelis®, struktura, RAL7035